

# AUTOGARAAŽI

PAIGALDUSJUHEND

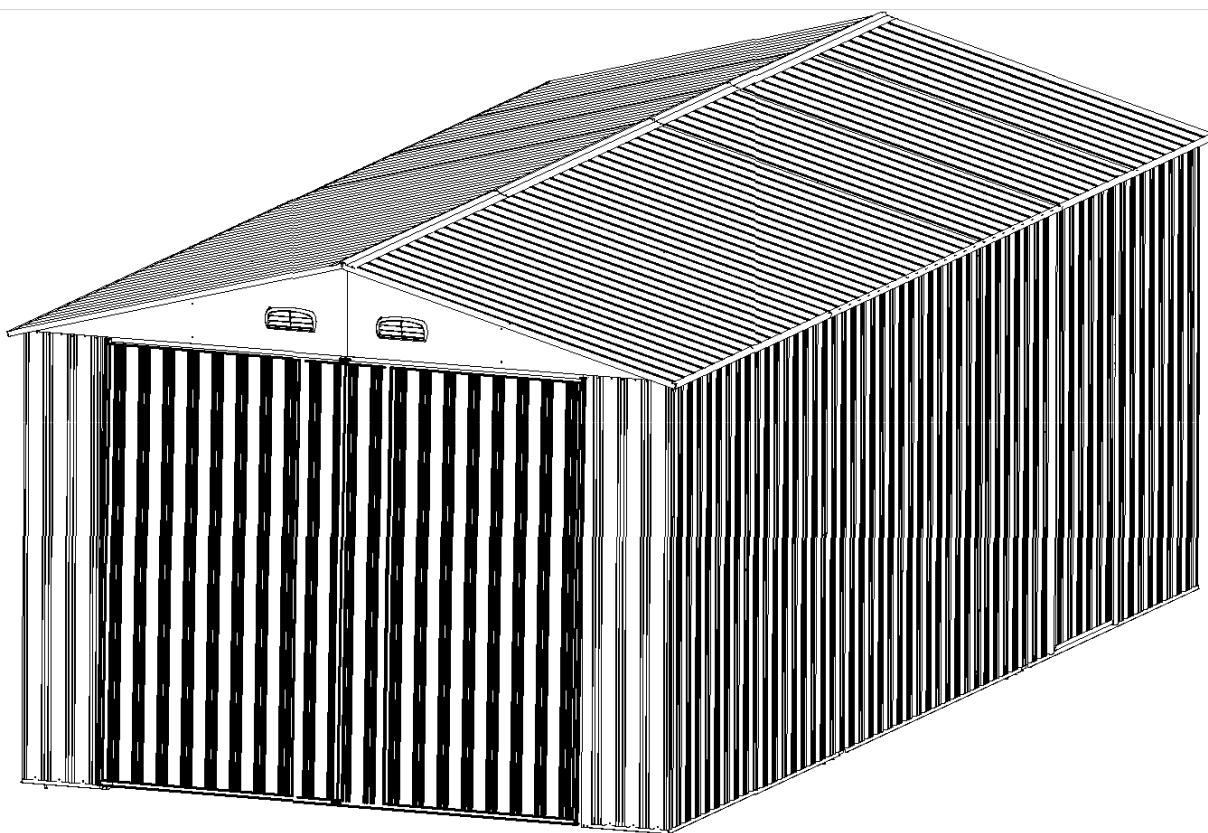

# ENNE ALUSTAMIST

---

## Kasutusjuhend

Enne paigaldamist on oluline võtta ühendust kohaliku omavalitsusega, et teha kindlaks, kas ehitusluba on nõutav. Uurige käesolevat kasutusjuhendit ja tehke selle sisu endale selgeks. Tähtis teave ja kasulikud nõuanded hõlbustavad ehitamist ja muudavad selle meeldivamaks.

## Kokkupaneku juhised

Käesolev kasutusjuhend sisaldab kogu vajalikku teavet teie autogaraaži kokkupanekuks. Enne alustamist vaadake kõik juhendid uuesti läbi. Kokkupaneku ajal pidage hoolikalt kinni tööde teostamise järjekorrast, et saavutada õiged tulemused. Palun võtke teadmiseks: **autogaraaži kokkupanekuks kulub kahel inimesel umbes üks täistööpäev.**

## Detailid

Kontrollige, et teil oleksid olemas kõik autogaraaži kokkupanekuks vajalikud detailid.

Võtke detailid pappkarbist välja detaili numbri järgi, kontrollides samal ajal detailide nimekirja.

Tutvuge detailide ja kinnitusvahenditega, et teil oleks neid kokkupaneku ajal hõlpsam kasutada. Need on pakitud pappkarpi. Teie mugavuse otstarbel on komplekti lisatud ka täiendavad kinnitusvahendid.

# VAJALIKUD TÖÖVAHENDID

---

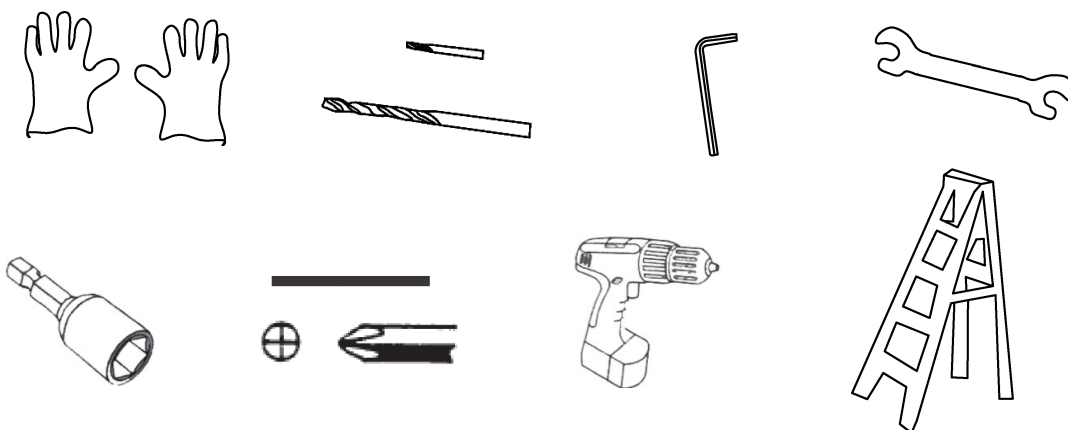

**Kasutage teraslehtede ja -lattide käsitlemisel tugevaid kindaid.**

# KAVANDAGE OMA TEGEVUST

---



## Jälgige ilma.

Valige autogaraaži paigaldamiseks kuiv ja tuulevaikne ilm.

**ÄRGE** püüdke autogaraaži kokku panna tuulise ilmaga, sest siis esineb paneelide kahjustamise ja kehavigastuse tekitamise oht. Olge ettevaatlik, kui maapind on märg või mudane.

## Meeskonnatöö.

Võimaluse korral peaks autogaraaži kokku panema vähemalt kahekesi. Üks isik võib paigaldada detailid või paneelid ja teine esab samal ajal käsitsema

Paigaldamiseks kulub kahel

# KAVANDAGE OMA TEGEVUST

---

## Asukoha valimine

- Vältige üle ehitise ulatuvaid puid nii palju kui võimalik, sest lehed nõuavad regulaarset koristamist ja murdunud oksad võivad põhjustada ohtu.
- Väikesed puud ja põõsad või läheduses asuvad tarad võivad kasulikud olla, sest need toimivad tuuletõkkena.

## Asukoha ettevalmistus

Paigalduskoht tuleb ette valmistada selliselt, et autogaraaži vundament oleks ühetasane ümberringi. Nõutav on vesiloodiga kontrollimine.

Vundamendi võib ehitada töödeldud puidust või betoonist, et takistada niiskuse tungimist autogaraaži. **Autogaraaž ei ole ette nähtud ehitamiseks otse murule.** Samuti võib maapind muutuda mudaseks vihmastel päevadel.

Betoonist taldmiku ehitamisel on tähtis, et see oleks servade suunas kaldu, et vältida vee sissetungimist. Enne autogaraaži ehitamist tuleb lasta betoonist või tsemendist vundamendil kuivada.

Vundamente võib ehitada ka tellistest, plokkidest või monteerida betoonist taldmikule. Tellised või plokid tuleks tsementeerida kindlale ja ühetasasele betoonist taldmikule ning ehitise raam tuleb puurida ja kinnitada kruvidega vundamendi külge.

# TÄHTSAD MÄRKUSED

---

- Kutsuge endale kedagi appi. Töötada on lihtsam, kui keegi hoiab detaile, ulatab tööriistu jne. Peale selle on mõnes etapis vaja kahte inimest, et tõsta koos tarindeid. See ei ole väga raske töö ning sobib seetõttu enamikule kehaliselt tervetele inimestele.
- Varuge ohtralt aega: kiirustamine põhjustab sageli vigu ja valesti tehtud montaažitööde ümbertegemist. Kui te ei ole varem garaaži ehitanud, kulub peaaegu terve päev ehitise hoolikaks püstitamiseks.
- Hoidke õigeid tööriistu käepärast.
- Kandke kaitseriietust, nagu on soovitatud osas "Töövahendid".
- Ideaalsel juhul laotage detailid enne ehitustöö alustamist laiali ja kontrollige, kas kõik detailid on olemas. Juhul, kui esineb detailide kriimustamisoht, siis laotage detailid riidele või plastikaadile.
- Keerake kõik mutrid hoolikalt kinni ning veenduge, et ükski mutter ei ole puudu. Kontrollige, et karkass oleks täisnurkne, ning kasutades vesiloodi kontrollige, et see oleks püstasendis.

# TÄPSED MÕÖTMED

---

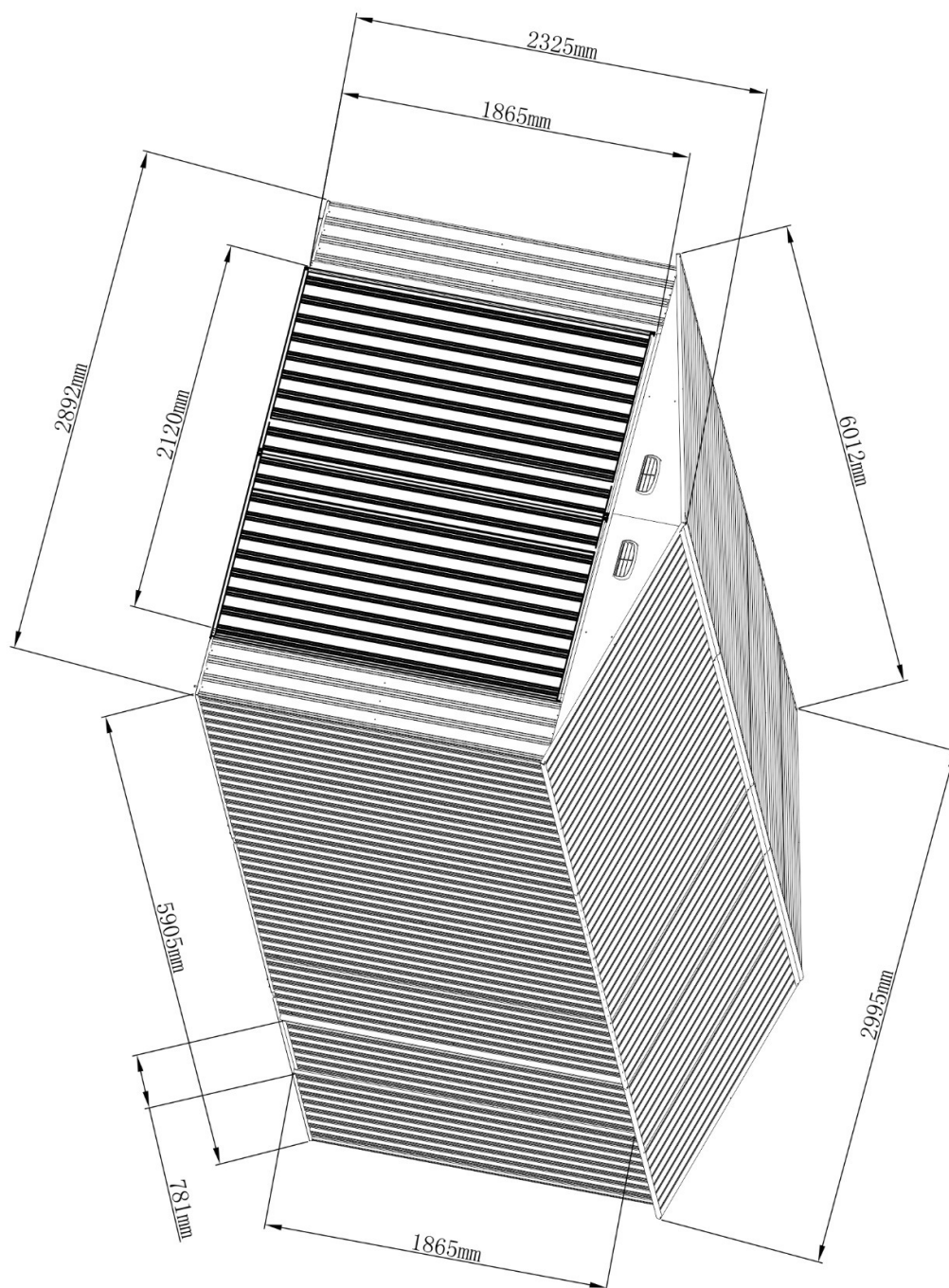



## DETAILIDE NIMEKIRI

DETAIL	NR	Kogus	DETAIL	NR	Kogus	DETAIL	NR	Kogus
	1	2		18	2		P6L	1
	2	2		19	3		P6R	1
	3	2		20	1		P4L	8
	3L	1		21L	2		P4R	6
	3R	1		21R	2		D1	1
	4	1		22	2		B1	2
	4L	1		23	1		B2	2
	4R	1		24	2		B3	4
	5L	1		25L	1		L1	16
	5R	1		25R	1		J1	4
	6L	1		26	2		J2	4
	6R	1		27	1		B5	3
	7	1		28	1		B6	9
	8	2		29	2		H1	3
	9	2		30	1		GC	4
	10L	1		31	4		GE	2
	10R	1		32	4		GF	4
	11	2		33	4		F1	
	12L	1		34	2		F2	
	12R	2		P1	10		F5	
	12	4		P2	2		D2	2
	13	4		P3	2		D3	2
	14	4		P4	1		24L	4
	15	6		P5	1		27R	1
	16	2		P6	1		28R	1
	17	2		F4			35	2
	F3			28L	1		F7	
	27L	1		H2	1		F8	
	25	4						
	7L	1						
	7R	1						

# ÜLDINE PAIGUTUS

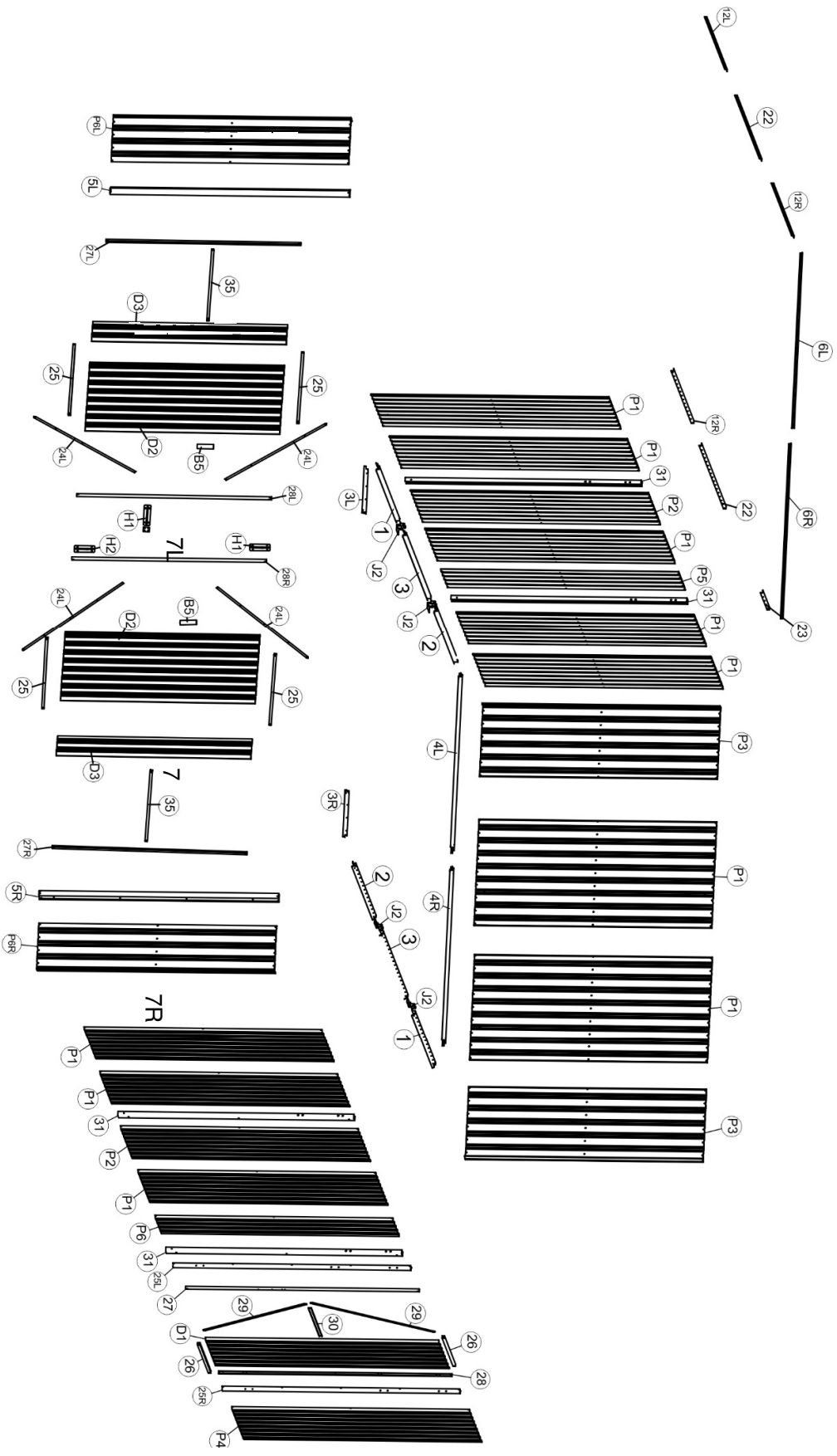

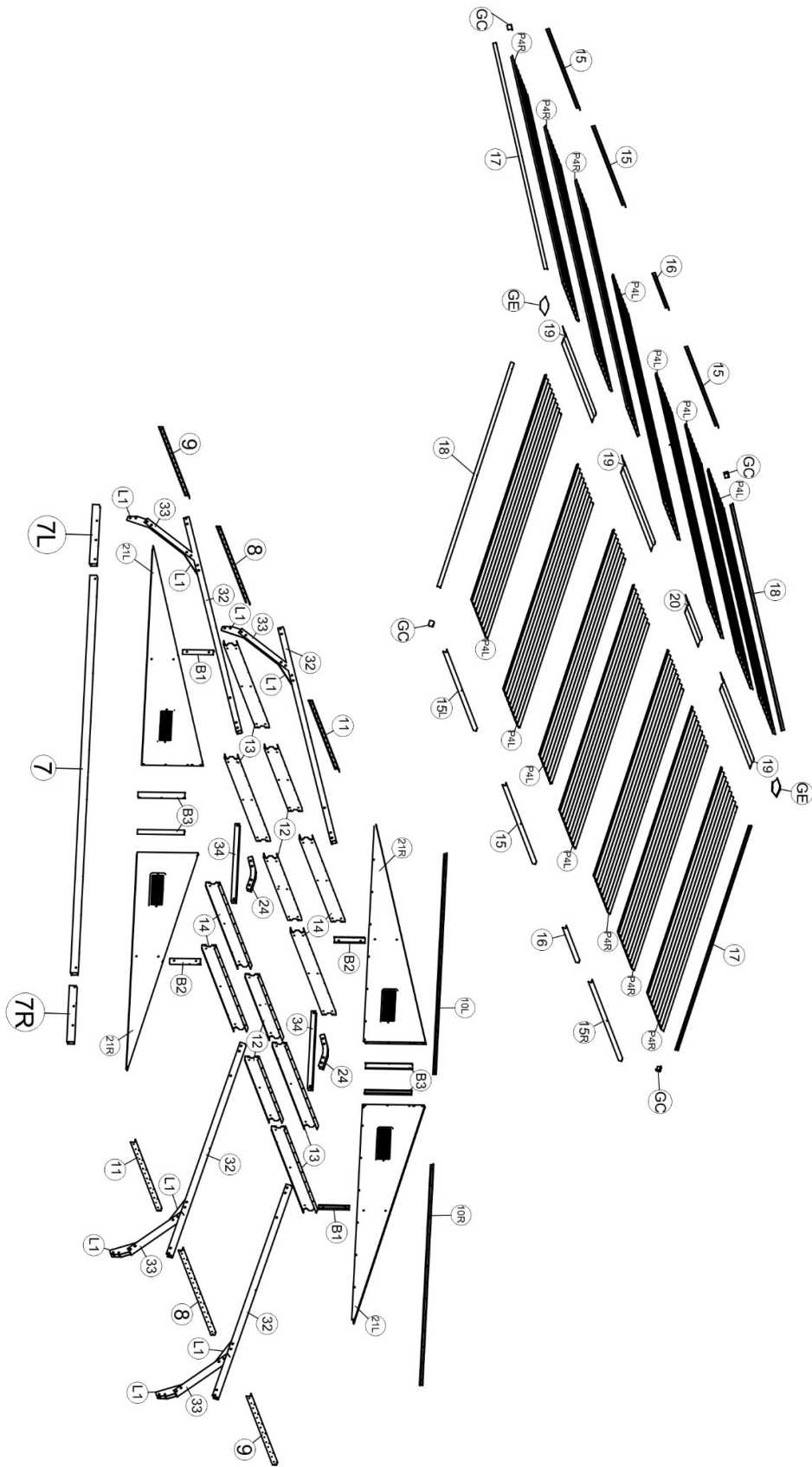

## ALUSRAAMI MONTEERIMINE

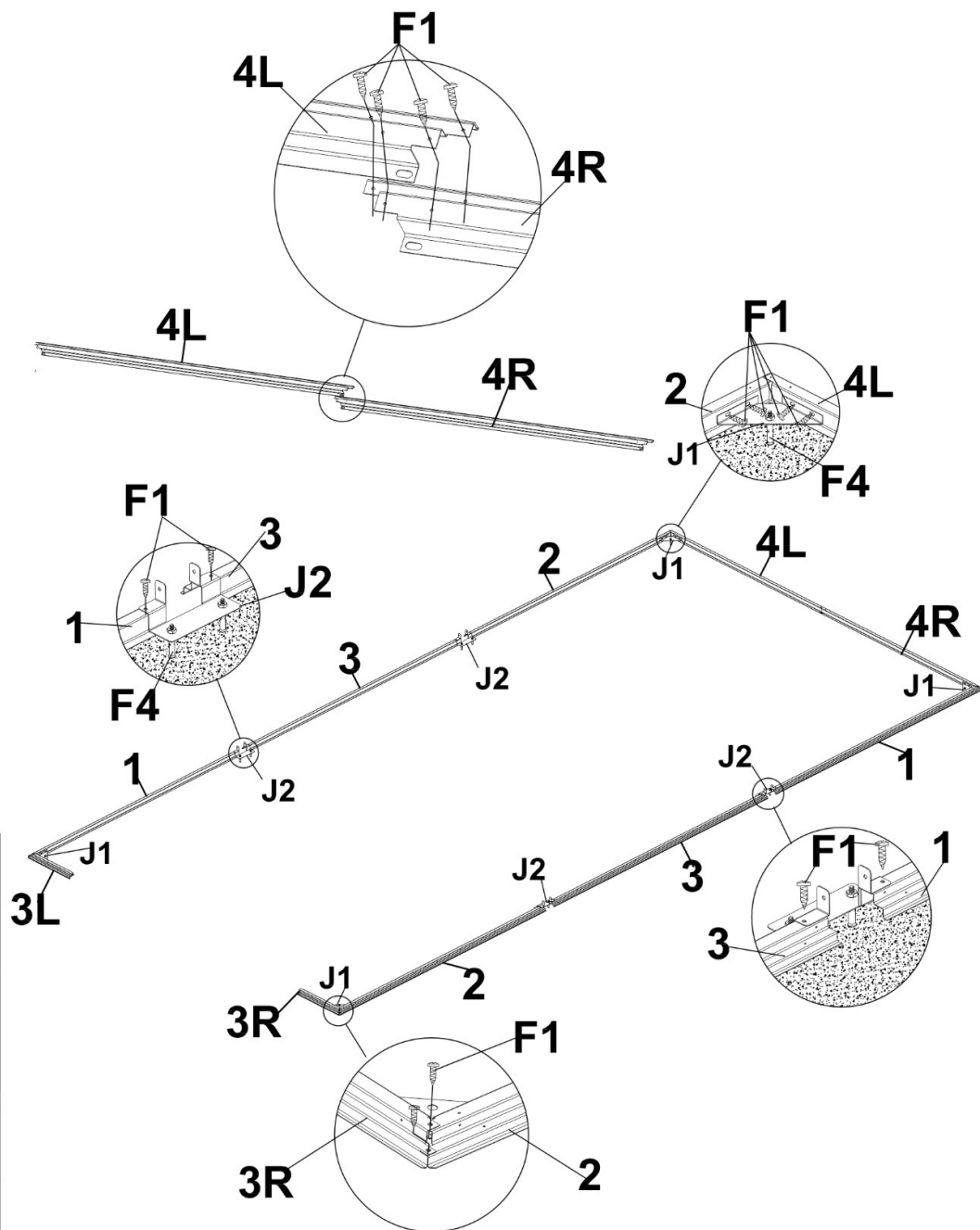

DETAIL	NR	Kogus
	1	2
	2	2
	3L	1
	3R	1
	4L	1
	4R	1
	3	2
	J1	4
	J2	4
	F1	
	F4	

Olge ettevaatlik teravate servade suhtes, palun kasutage kindlasti kindaid.

Otsige välja loetletud detailid, seadke need korralikult joonisel näidatud asendisse ja kinnitage detailid kruvidega (F1). Veenduge, et alus on täpselt täisnurkse nelinurga kujuga.

- Veenduge, et kokkumonteeritud aluslatid moodustavad täpselt täisnurkse nelinurga.
- Alusraamil on täiendavad augud. Neid võib kasutada autogaraaži kinnitamiseks puidust vundamendi või betoonist taldmiku külge. Suurema turvalisuse tagamiseks valige kinnitusdetailid meie ankrukomplektide tootevaliku seast.

## KÜLGSEINA MONTEERIMINE

Märkus. Jätke lattide vahele iga lati vasakpoolsel ja parempoolsel küljel 7 cm vaba ruumi, nagu joonisel on näidatud.

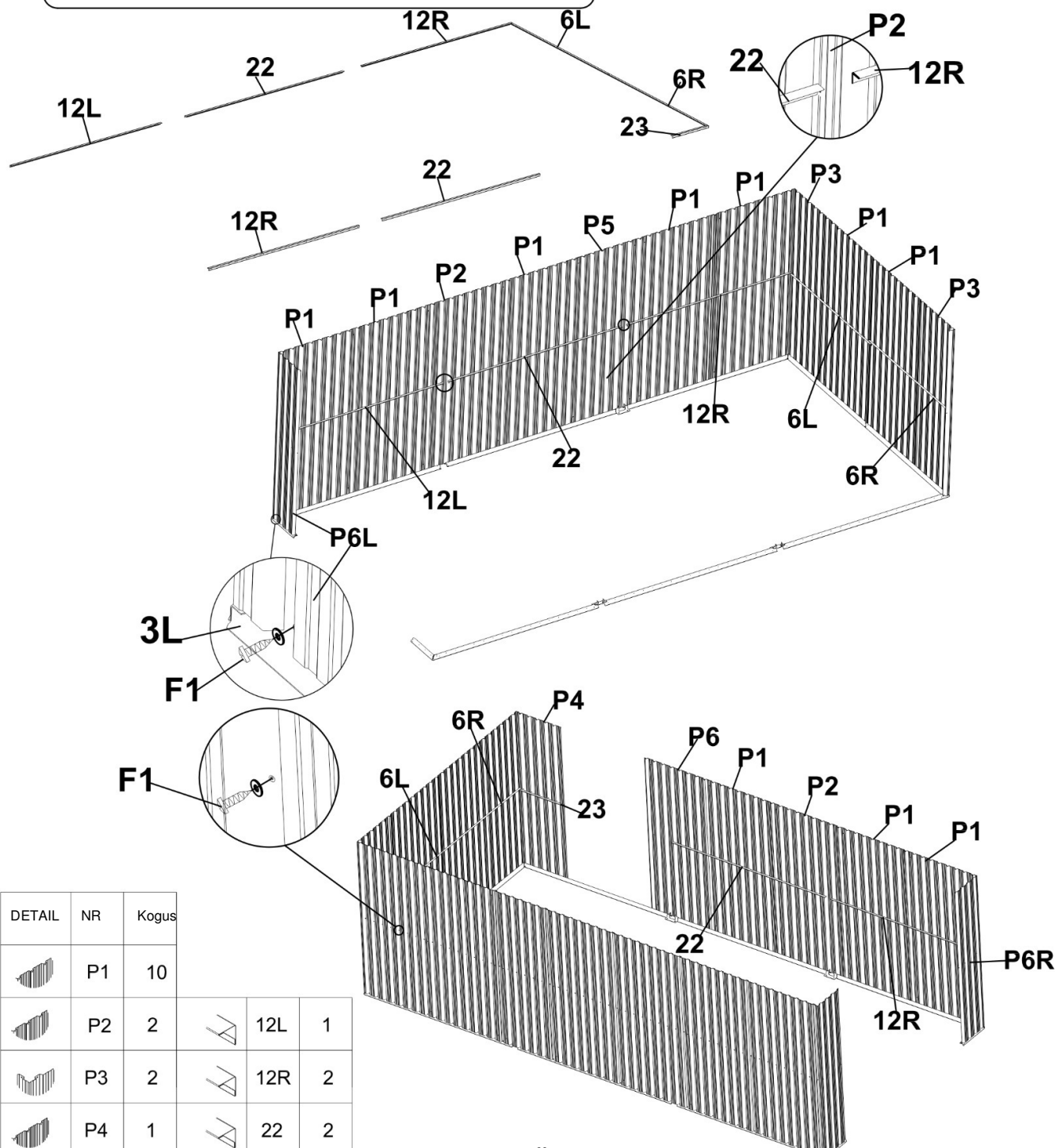

DETAIL	NR	Kogus			
	P1	10			
	P2	2		12L	1
	P3	2		12R	2
	P4	1		22	2
	P5	1		23	1
	P6	1		6L	1
	P6L	1		6R	1
	P6R	1		F1	

**Hoiatus! ÄRGE TEHKE SEDA ETAPPI TUULISE ILMAGA!**

Otsige välja loetletud detailid. Paigaldage paneelid ükshaaval alusele, kinnitage latid seina keskel sünkroonselt, et vältida seina kokkuvarisemist.

## ÜLARAAMI MONTEERIMINE

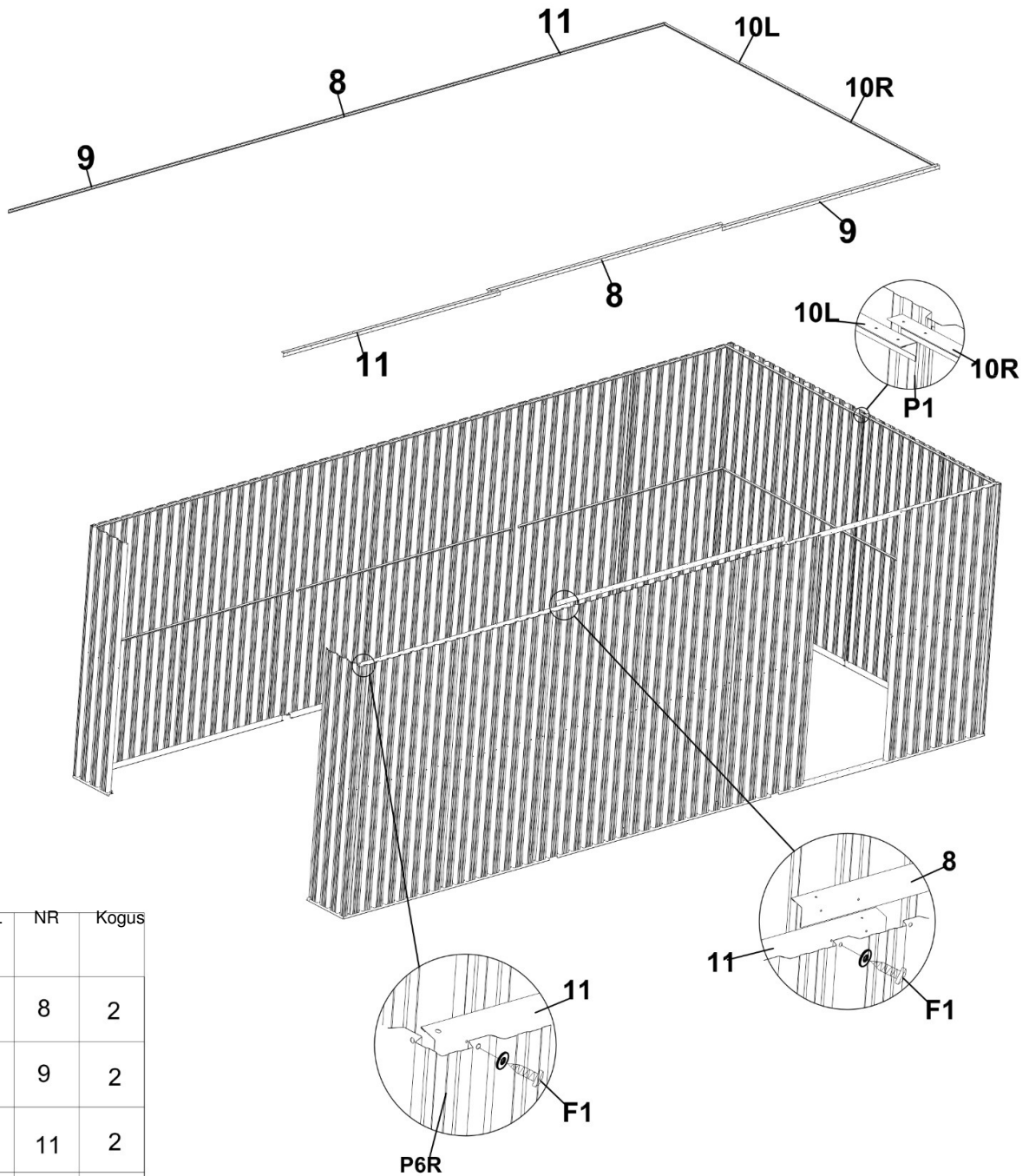





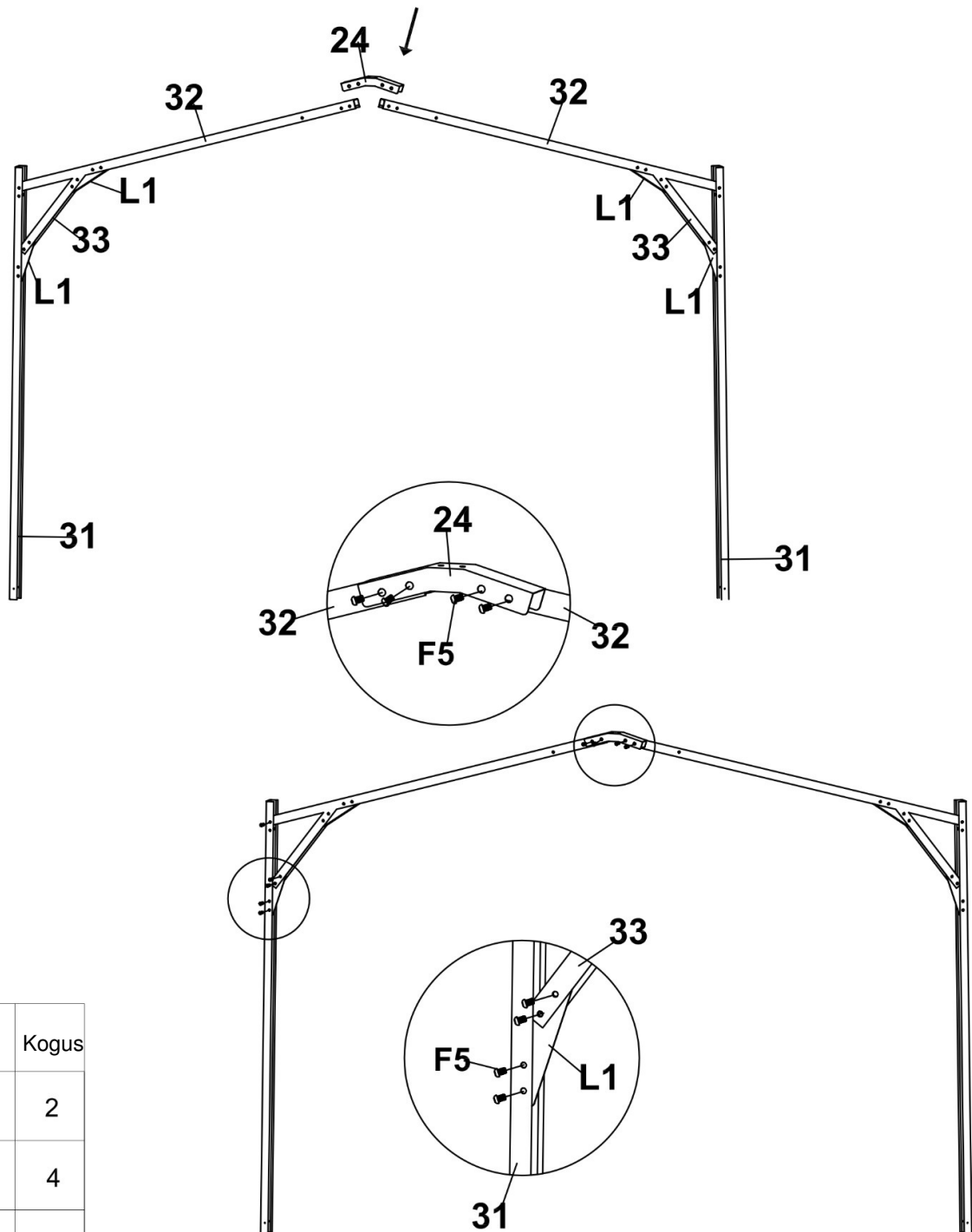

DETAIL	NR	Kogus
	8	2
	9	2
	11	2
	10L	1
	10R	1
	F1	

Paigaldage ülemised latid korralikult vastavalt joonisele ning kinnitage kruvide ja seibidega (F1).

## TUGIRAAMI MONTEERIMINE – 1



DETAIL	NR	Kogus
	24	2
	31	4
	32	4
	33	4
	L1	16
	F5	

Otsige välja kõik loetletud detailid, ühendage need ükshaaval, nagu joonisel on näidatud, ja kinnitage kinnitusvahendiga F5. Pidage meeles, et tugiraame tuleb kokku panna 2 komplekti.

## TUGIRAAMI MONTEERIMINE – 2

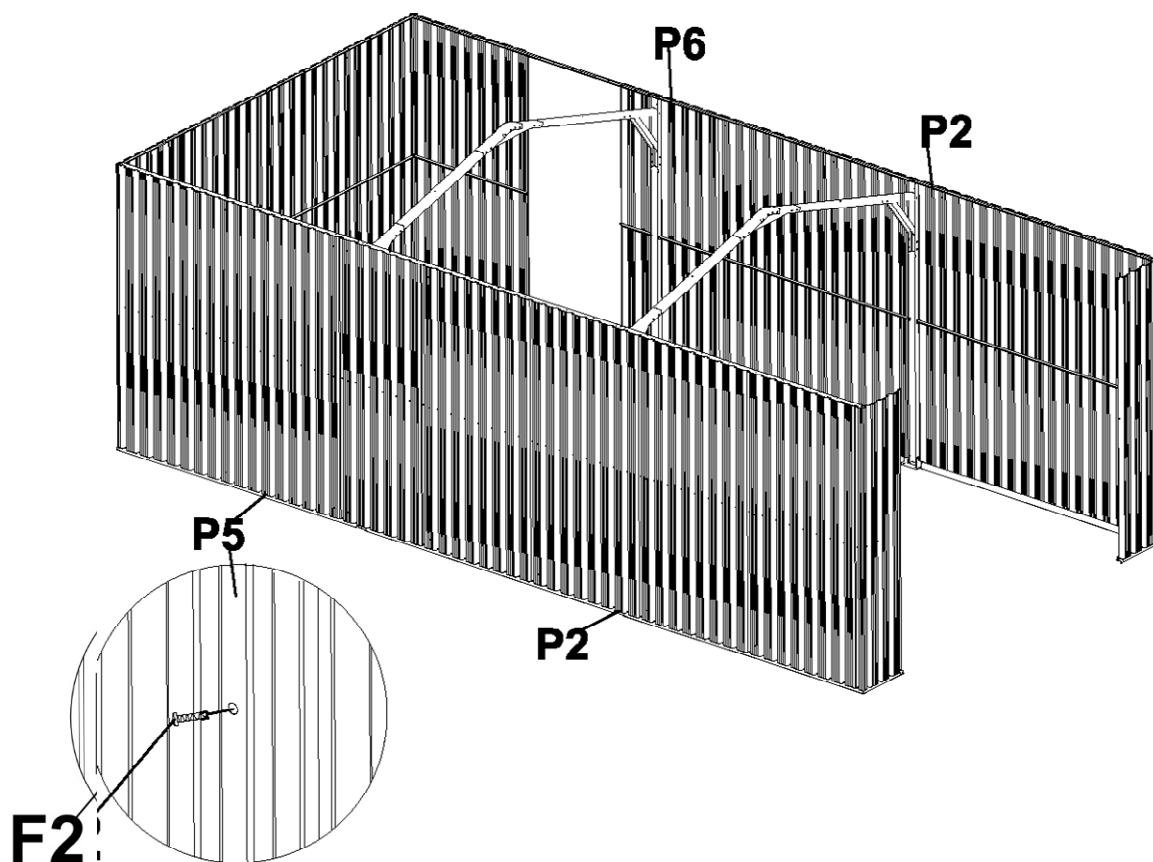





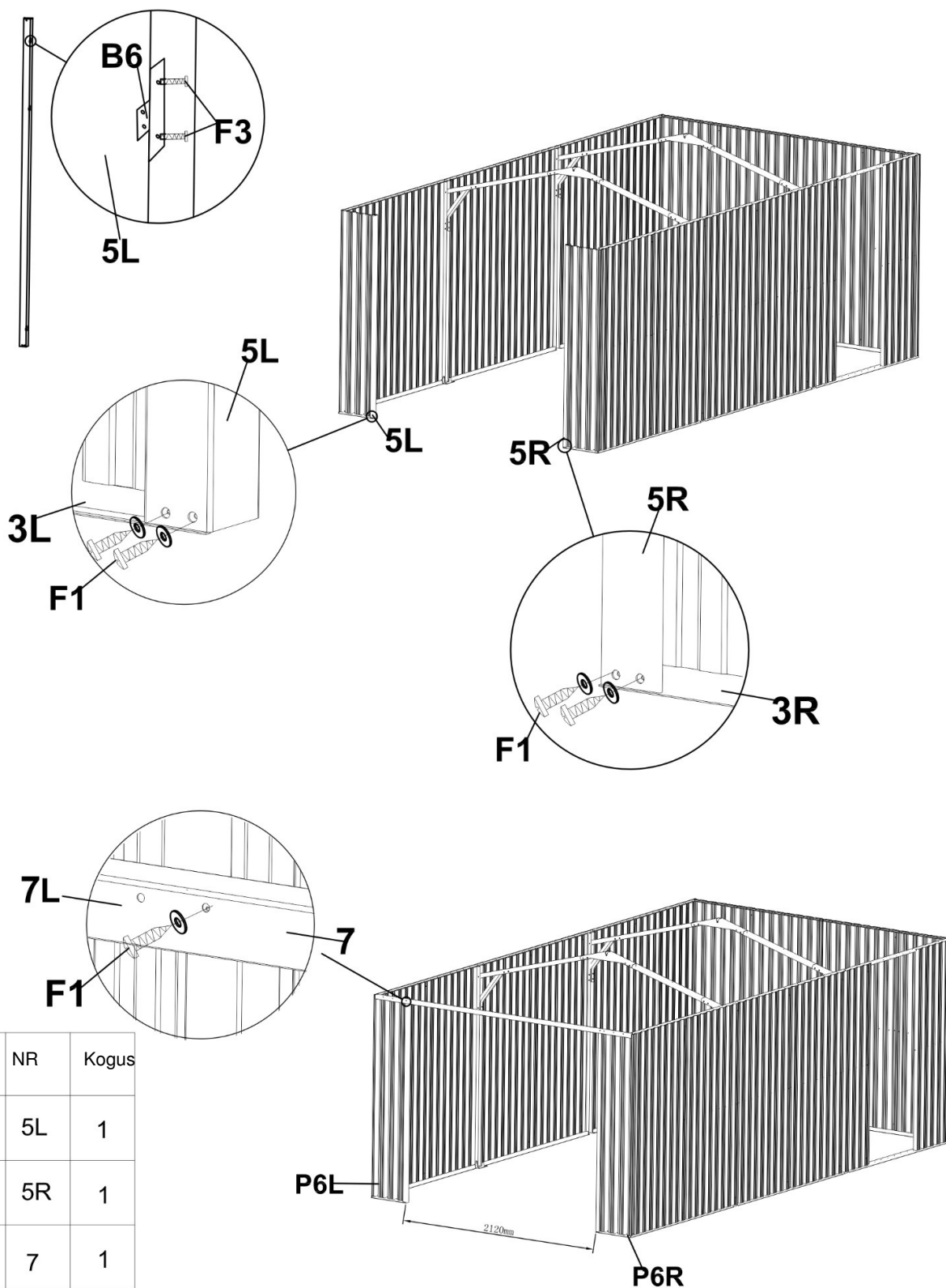

DETAIL	NR	Kogus
	F2	

Paigaldage tugiraamid õigesti (vt 7–8 cm vaba ruumi, mida nimetati seinä monteerimise kirielduses) kinnitane need



## UKSERAAMI MONTEERIMINE



DETAIL	NR	Kogus
	5L	1
	5R	1
	7	1
	7L	1
	7R	1
	F1	

Kinnitage detailid (5L) ja (5R) detailide (3L) ja (3R) külge kruviga (F1), seejärel monteeri detail nr (7) detailide (P6L) ja (P6R) peale kruviga (F1), nagu joonisel on näidatud.

## VIILU MONTEERIMINE

Märkus. Paigaldage kruvid kõigisse aukudesse.

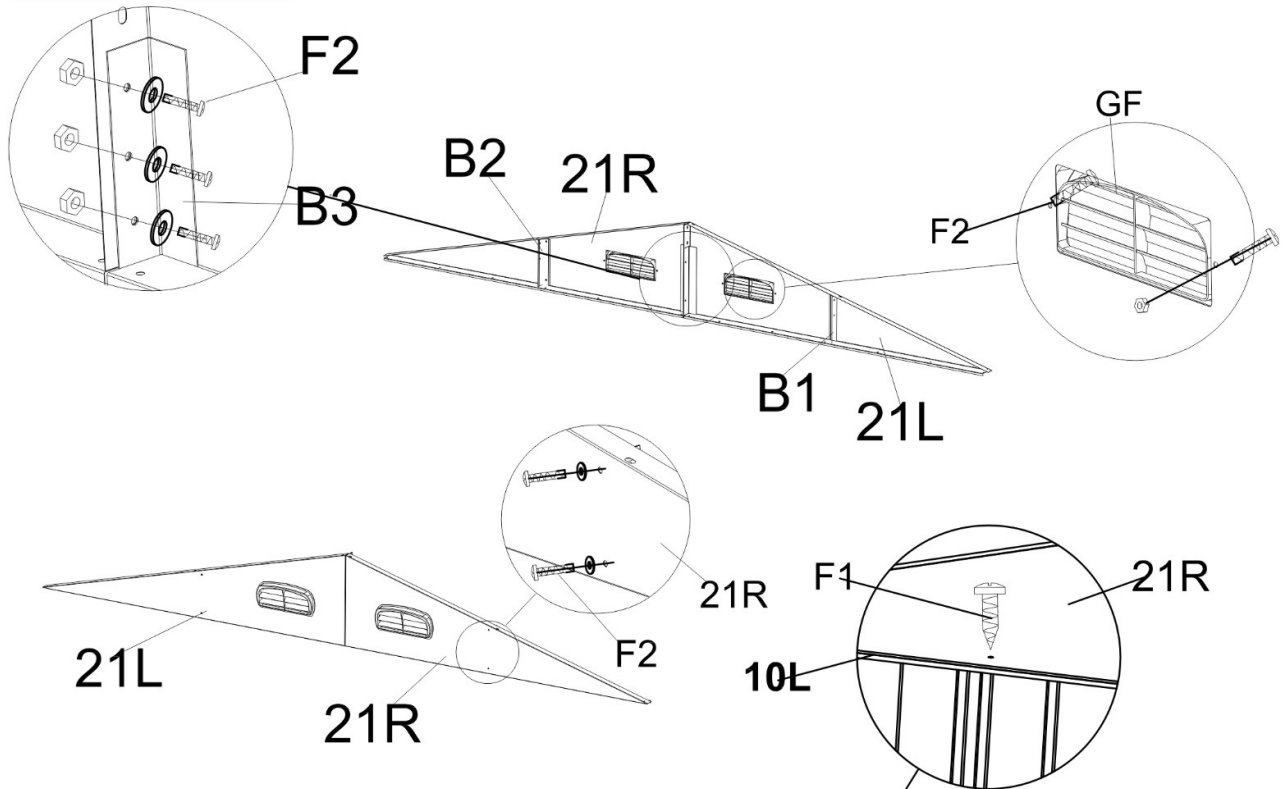



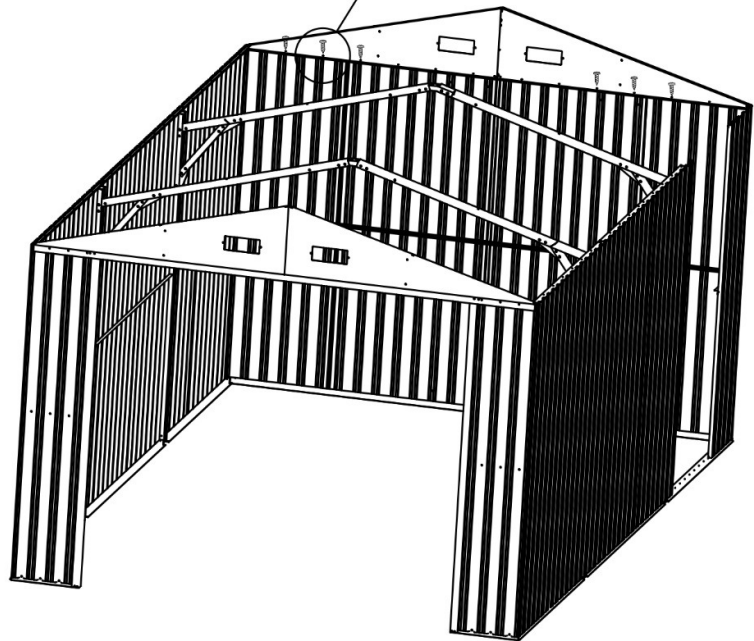

DETAIL	NR	Kogus
	21L	2
	21R	2
	GF	4
	B1	2
	B2	2
	B3	4
	GF	4
	F1	
	F2	

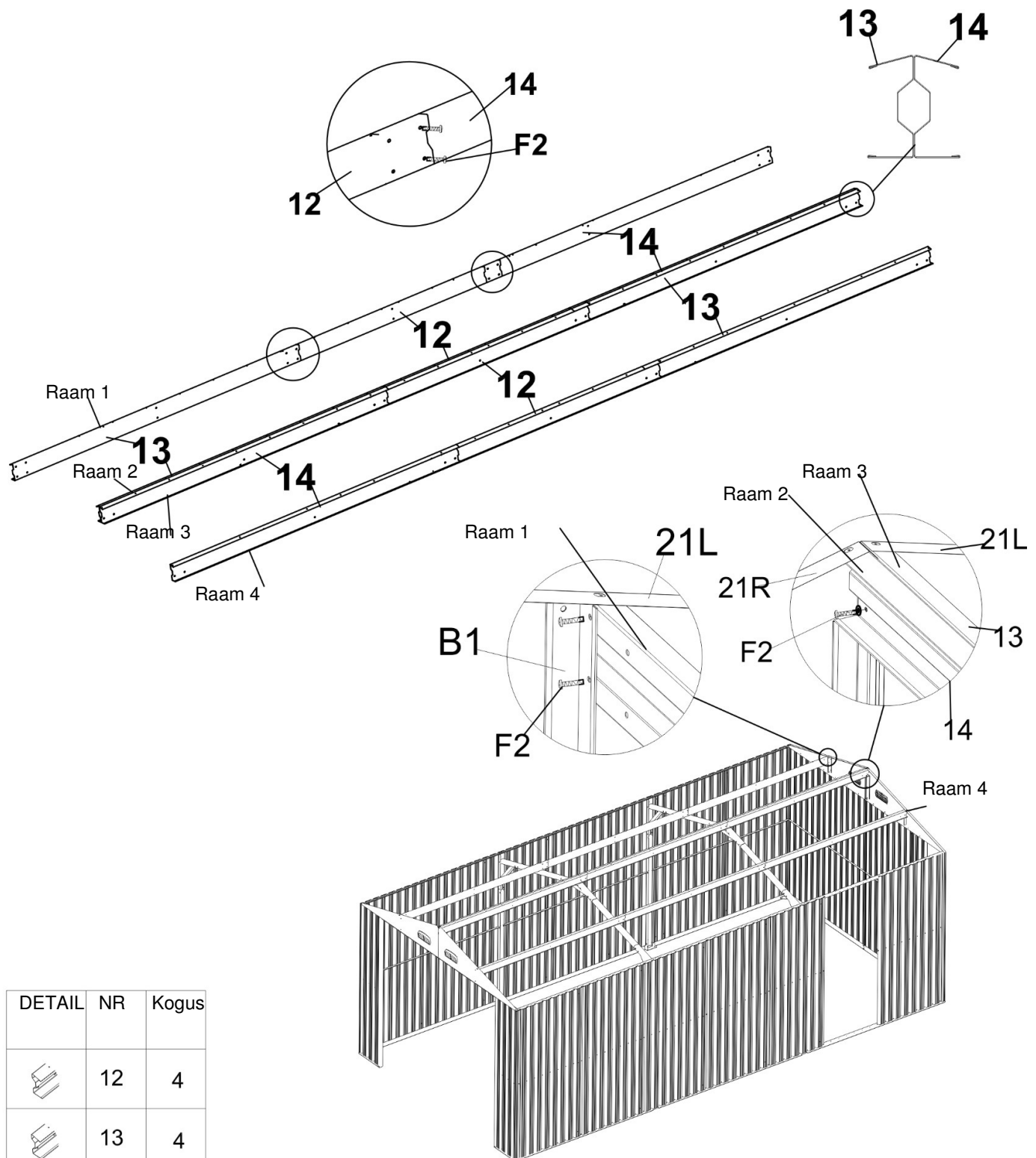

Otsige välja loetletud detailid, valmistage 2 viilu (veenduge, et B2, B1, B3 paiknevad õiges kohas), seejärel paigaldage need ehitise peale.

# KATUSERAAMI MONTEERIMINE





DETAIL	NR	Kogus
	12	4
	13	4
	14	4
	F2	

Ühendage 4 katuseraami nii, nagu joonisel on näidatud. Monteerige raamid 2 ja 3 koos keskele.

## PENNI TUGEVDAMINE – 1

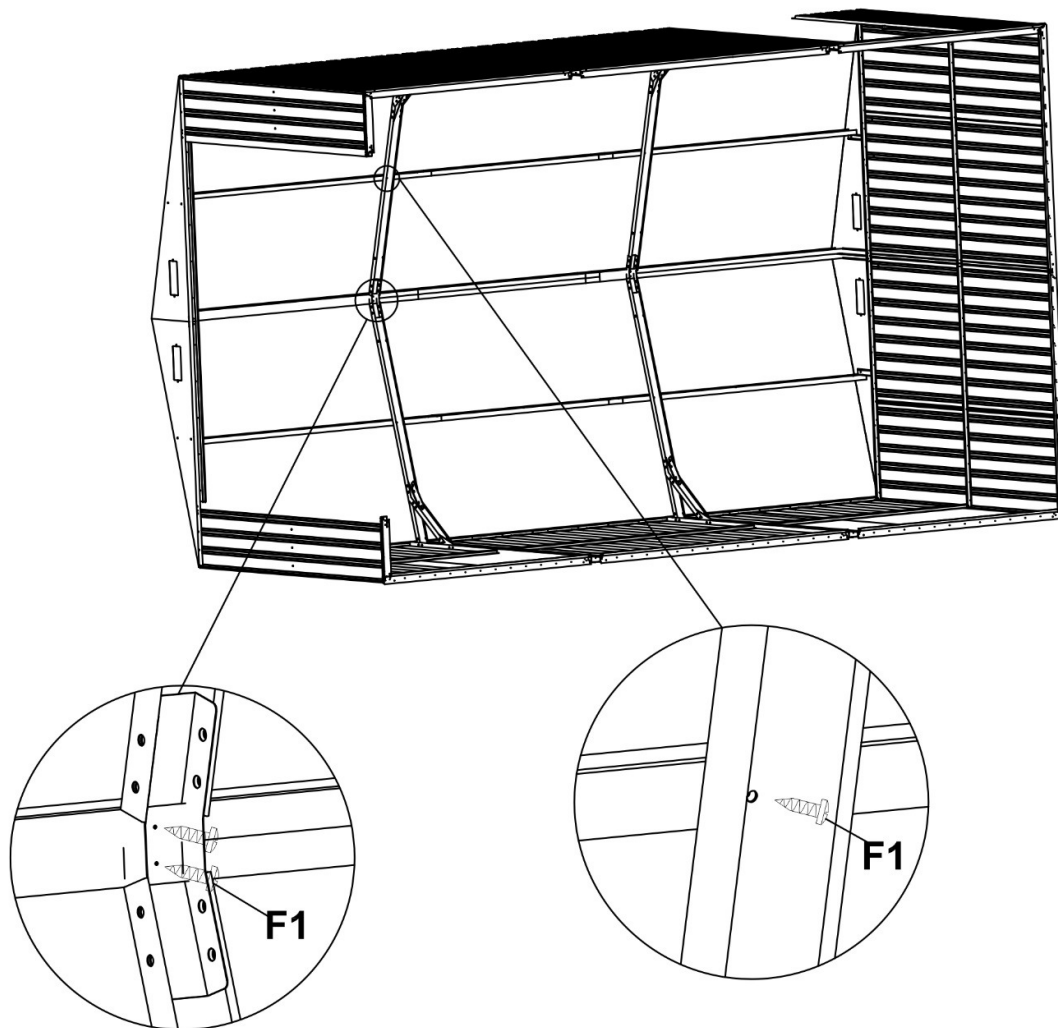
← ÜLAOSA





DETAIL	NR	Kogus
	F1	

Seistes garaažis, vaadake üles katuseharja suunas. Keerake vastavatesse kohtadesse kruvid (F1), et tagada topelttugevus. Keerake kruvi (F1) tugiraami teise külje sisse, nagu joonisel on näidatud.

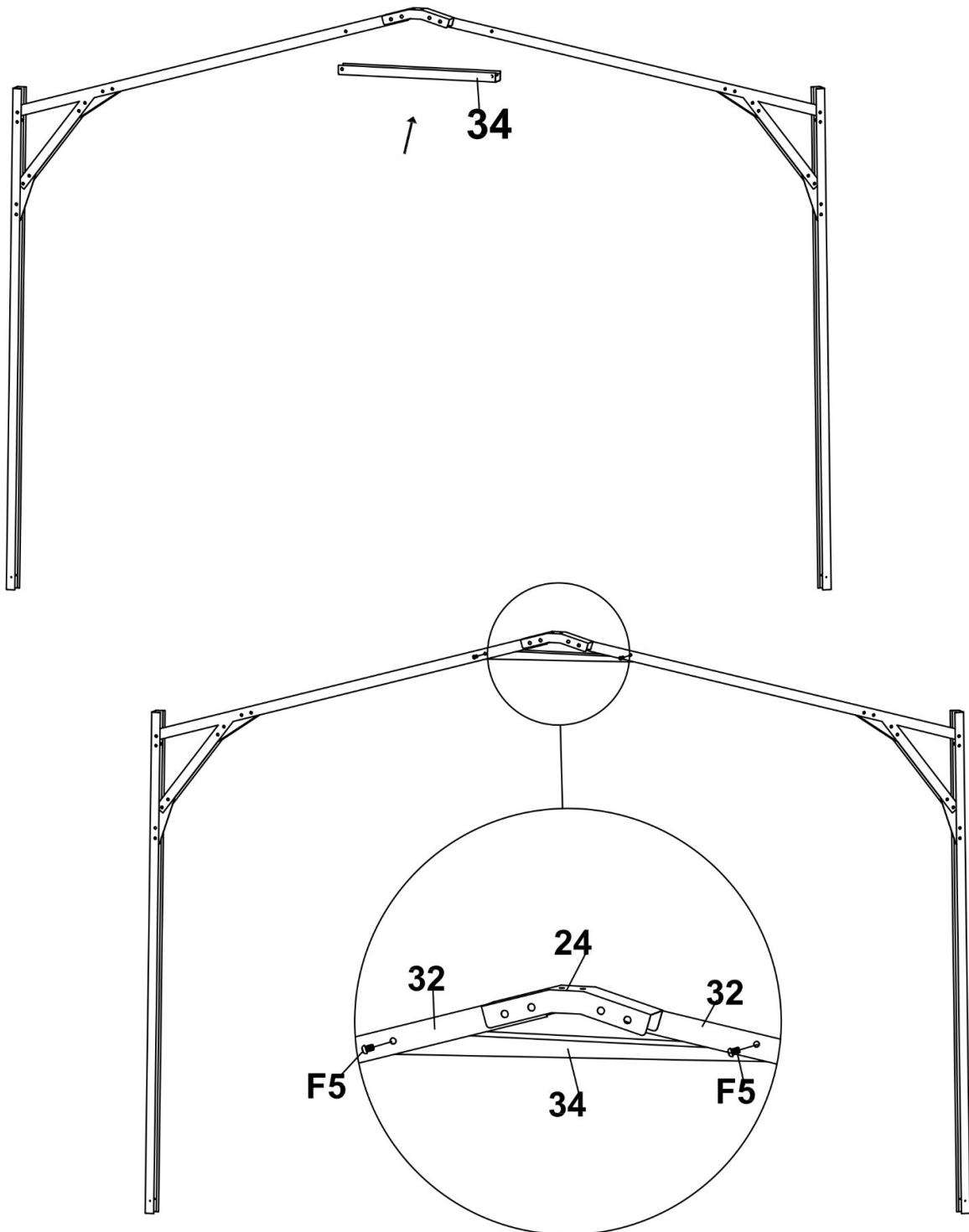
## PENNI TUGEVDAMINE – 2



DETAIL	NR	Kogus
	34	2
	F5	

Paigaldage tugiraami peale detail NR 34, et tagada topelttugevdus.

## UKSE MONTEERIMINE – 1

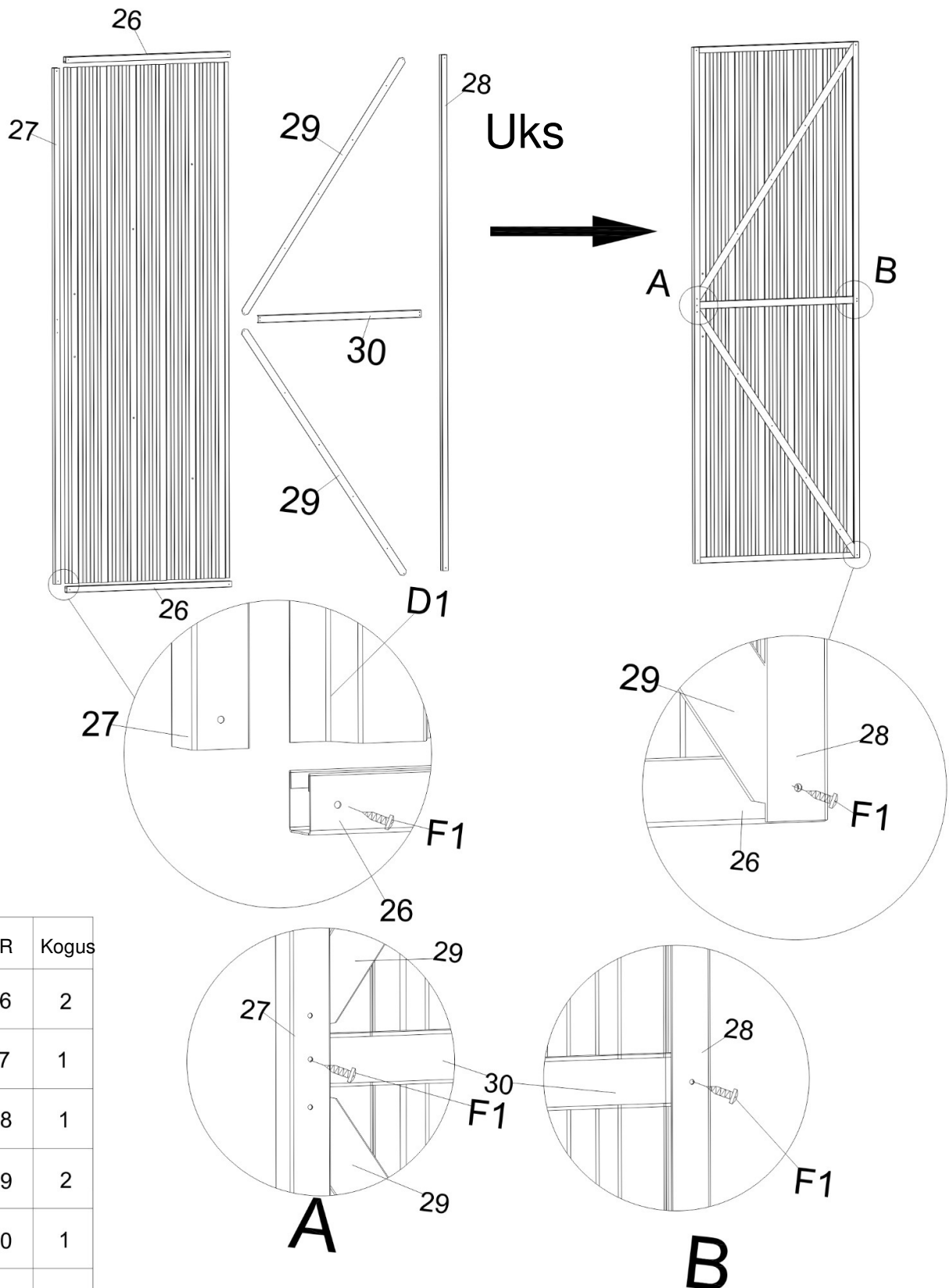



DETAIL	NR	Kogus
	26	2
	27	1
	28	1
	29	2
	30	1
	D1	1
	F1	

Vastavalt joonisele monteerige detailid nr (26), (27), (28), (29), (30) detaili nr (D1) külge kruviga (F1). Palun olge tähelepanelik, see on külgmise ukse tagakülge.

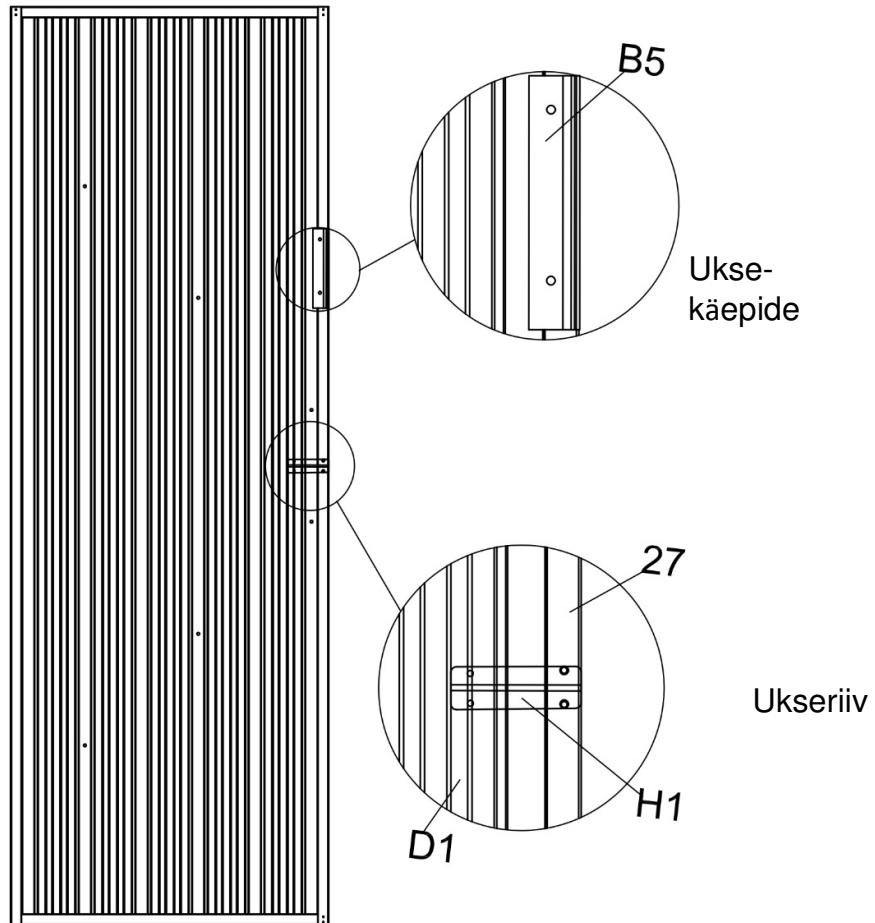
## UKSE MONTEERIMINE – 2



DETAIL	NR	Kogus
	B5	1
	H1	1
	F1	

Monteerige külgmise ukse esiküljele detailid (B5) ja (H1), kasutades kruvi (F1).

## UKSE PAIGALDAMINE

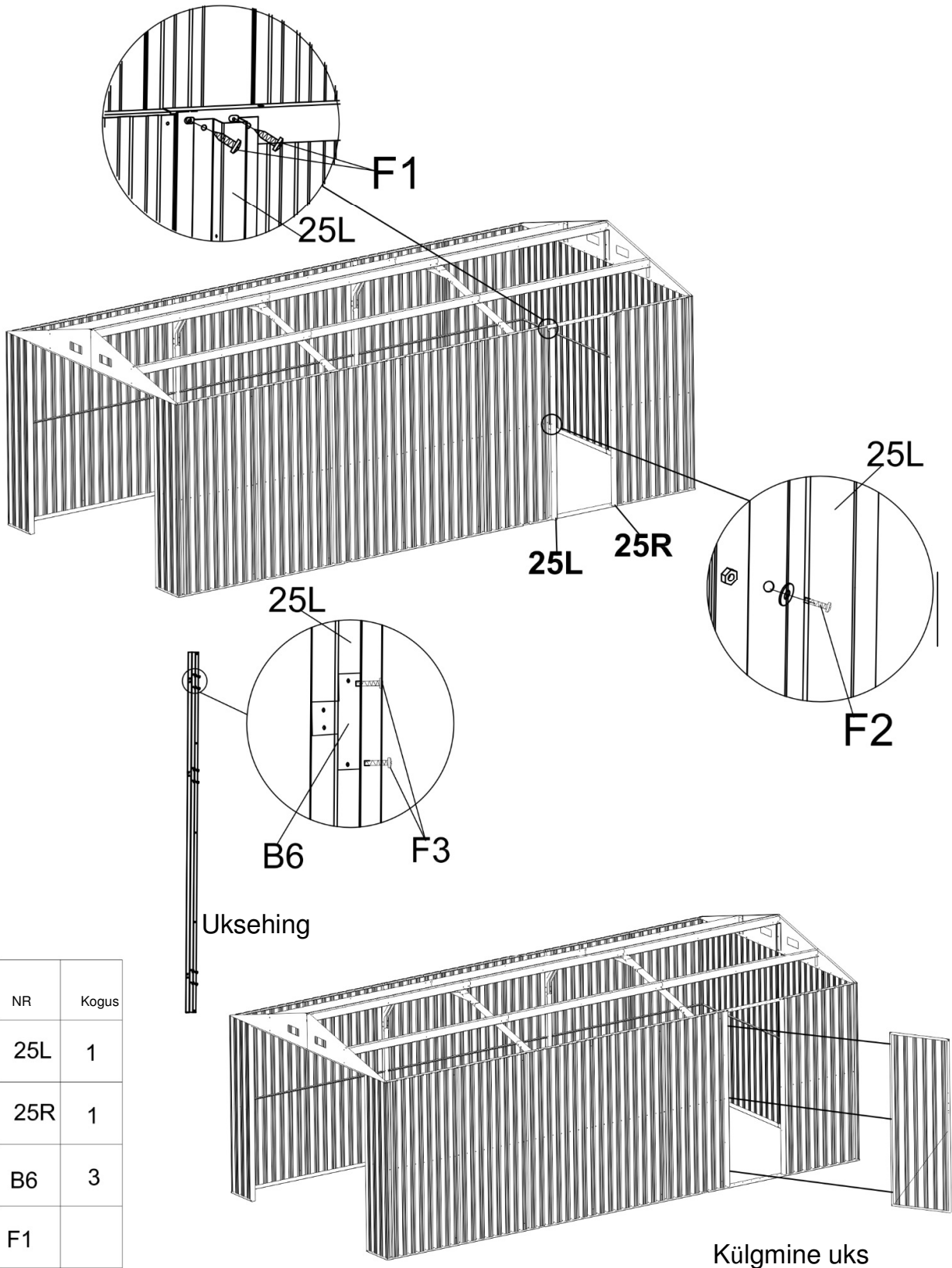

DETAIL	NR	Kogus
	25L	1
	25R	1
	B6	3
	F1	
	F2	



Monteerige kõigepealt ukseraam nr (25L) (25R). Kinnitage uks

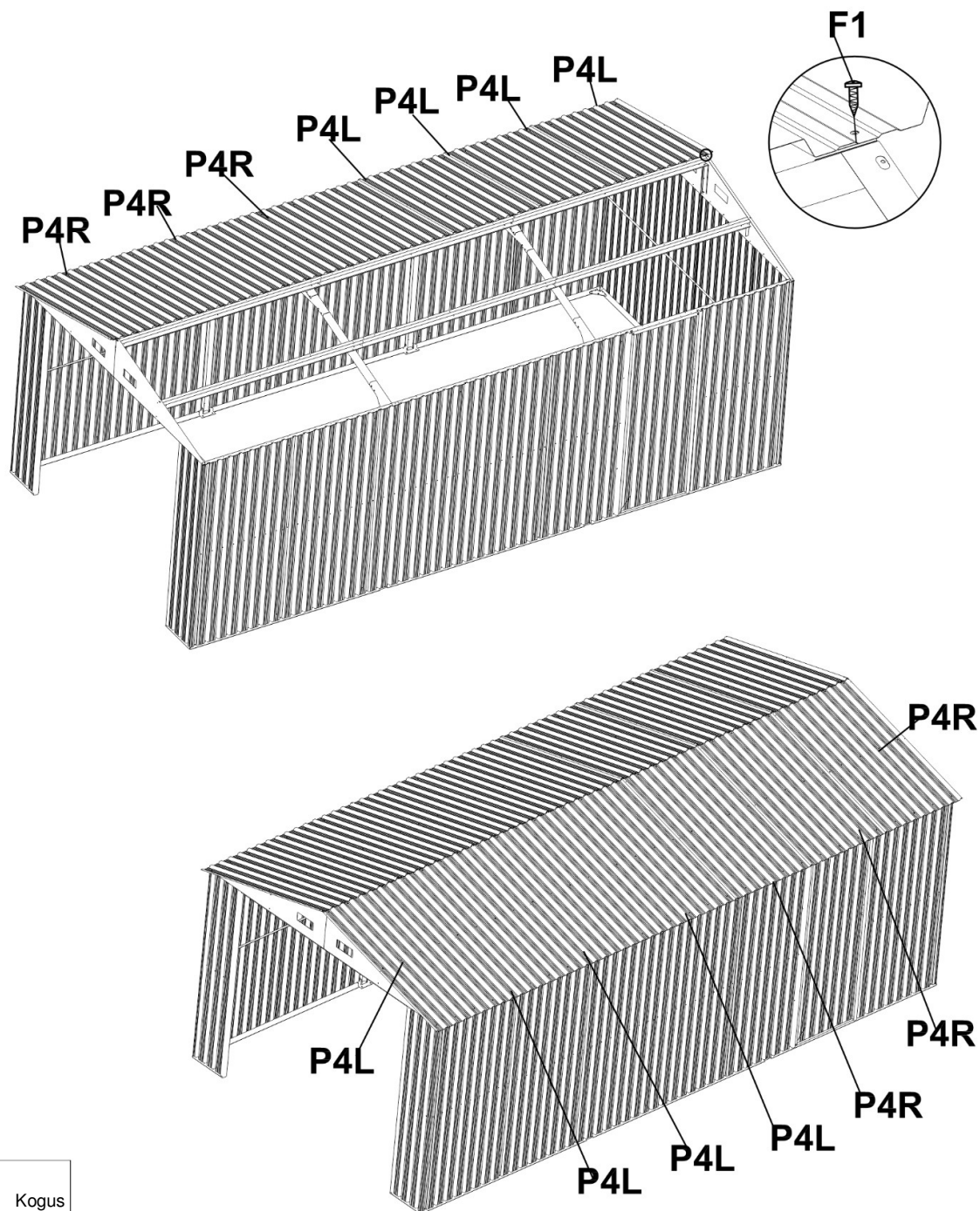

## KATUSEPANEELI MONTEERIMINE

Märkus. Paigaldage kruvi kõigisse paneelides olevatesse aukudesse.







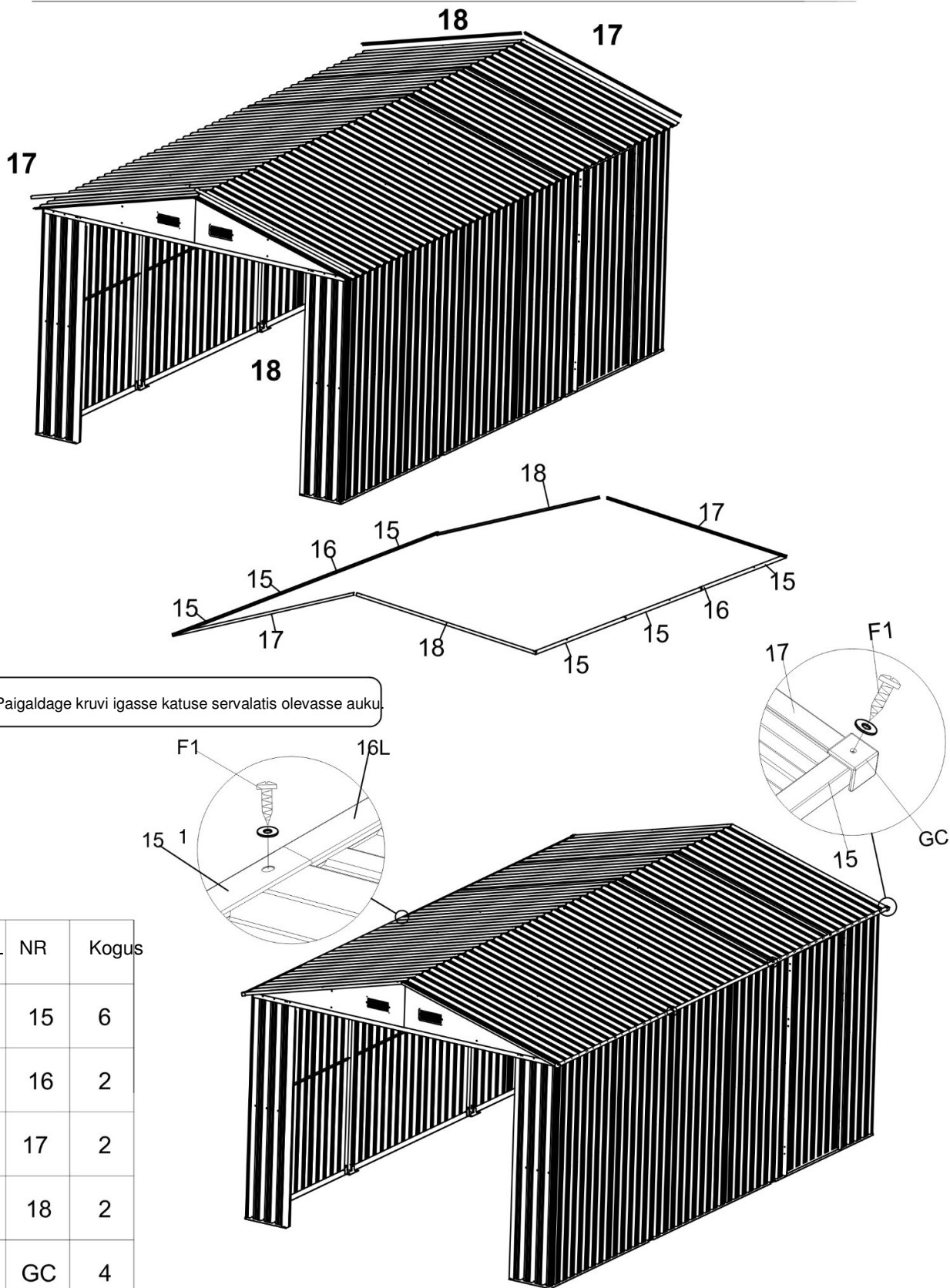

DETAIL	NR	Kogus
	P4L	8
	P4R	6
	F1	

Otsige välja loetletud detailid. Paigaldage katusepaneelid ükshaaval kruviga (F1), nagu joonisel on näidatud.

## KATUSE SERVALATTIDE MONTEERIMINE



Märkus. Paigaldage kruvi igasse katuse servalattis olevasse auku.

DETAIL	NR	Kogus
	15	6
	16	2
	17	2
	18	2
	GC	4
	F1	

Paigaldage katuse servalattid nii, nagu joonisel on näidatud. Kinnitage otsa plastist kaitsekate (GC).

## HARJALAUA MONTEERIMINE

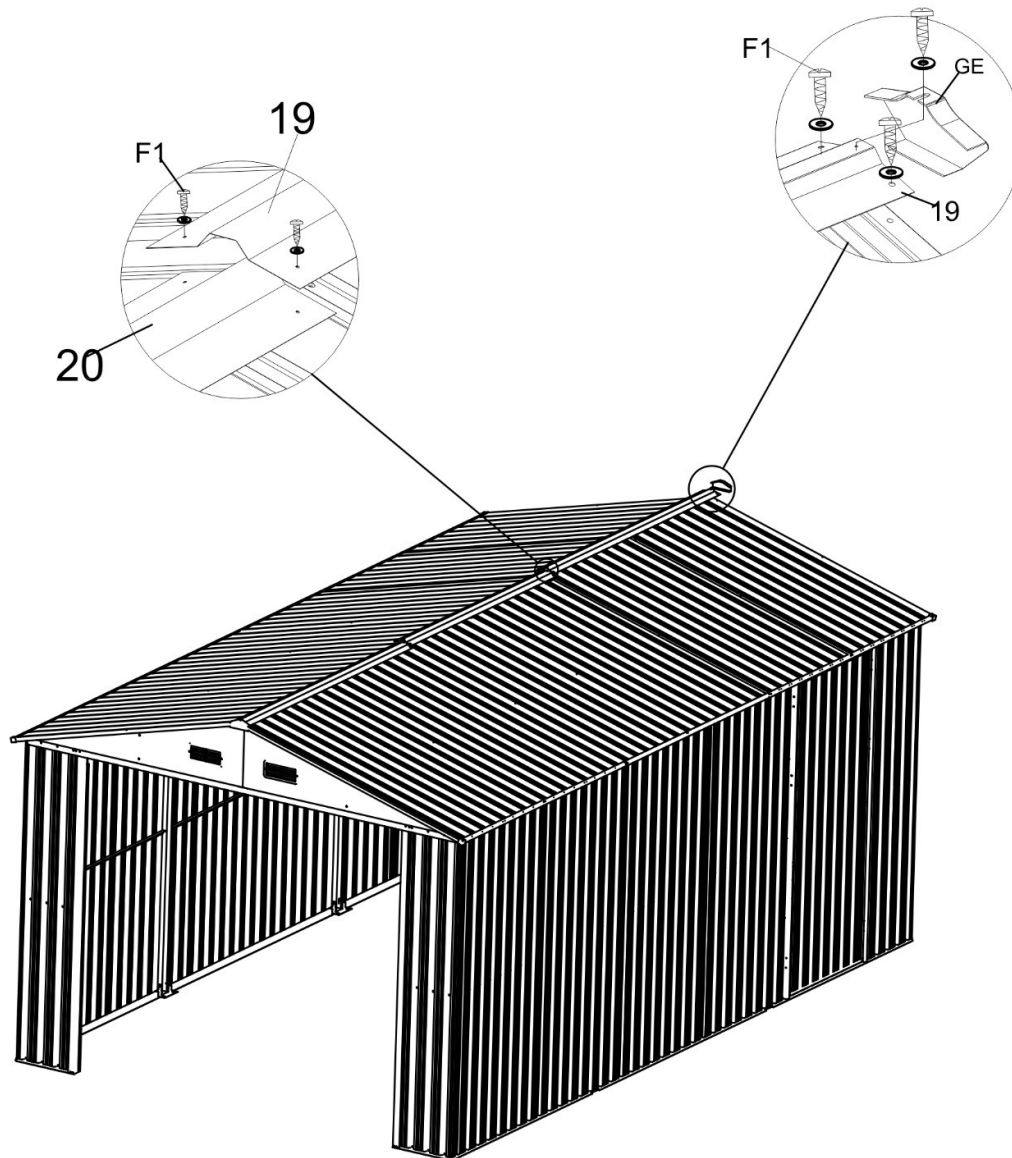

DETAIL	NR	Kogus
	19	2
	20	1
	GE	2
	F1	

Paigaldage detailid (19), (20) katusele harjalauaks. Kinnitage mõlemasse otsa ka detail GE, nagu joonisel on näidatud.

## UKSE MONTEERIMINE – 1

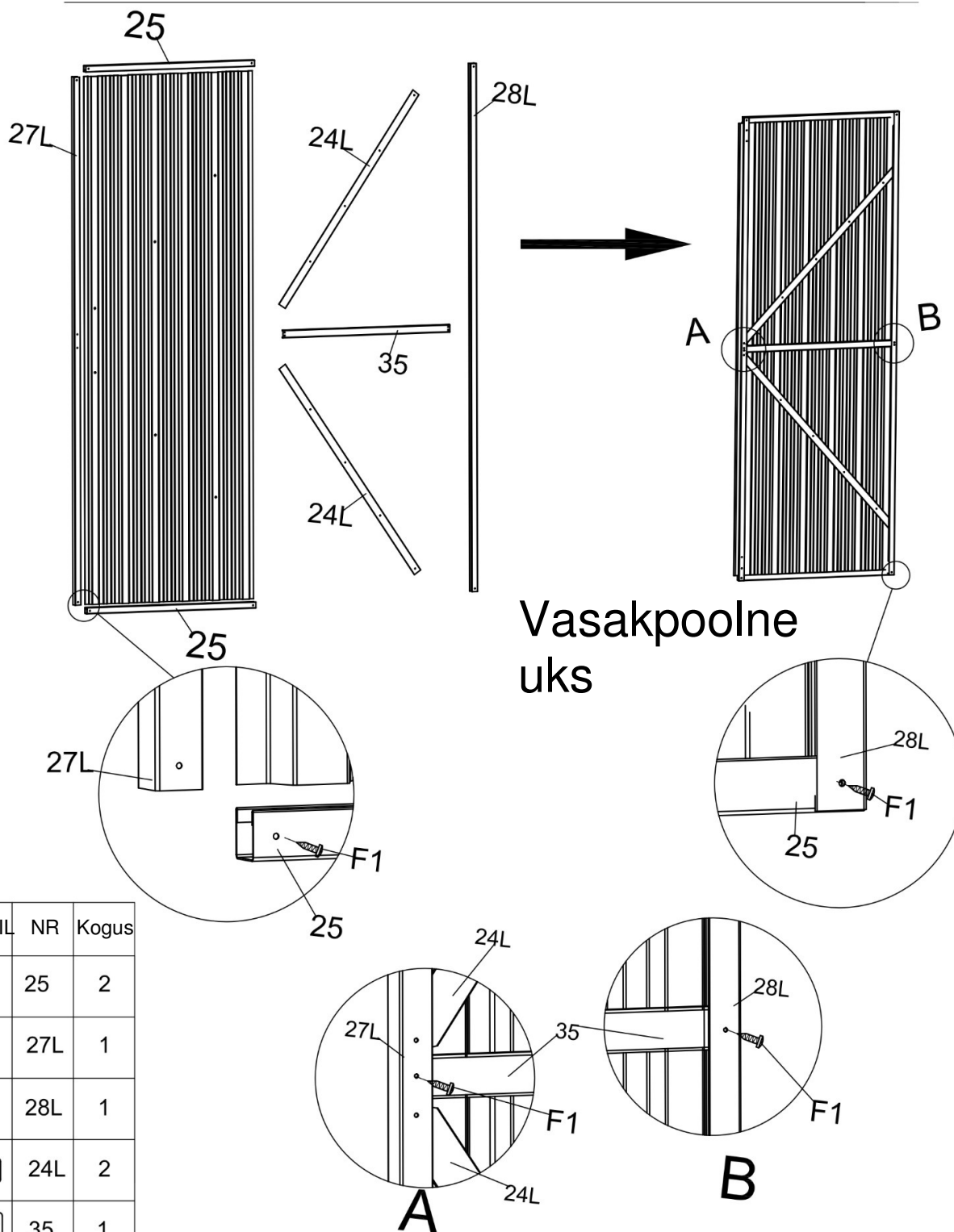

DETAIL	NR	Kogus
	25	2
	27L	1
	28L	1
	24L	2
	35	1
	D2	1
	D3	1
	F1	

Monteerige vastavalt joonisele detailid nr (25), (27L), (28L), (24L), (35) detailide nr (D2), (D3) külge, kasutades kruvi (F1).  
Palun olge tähelepanelik, see on külgmise uks tagakülg.

**UKSE MONTEERIMINE – 2**

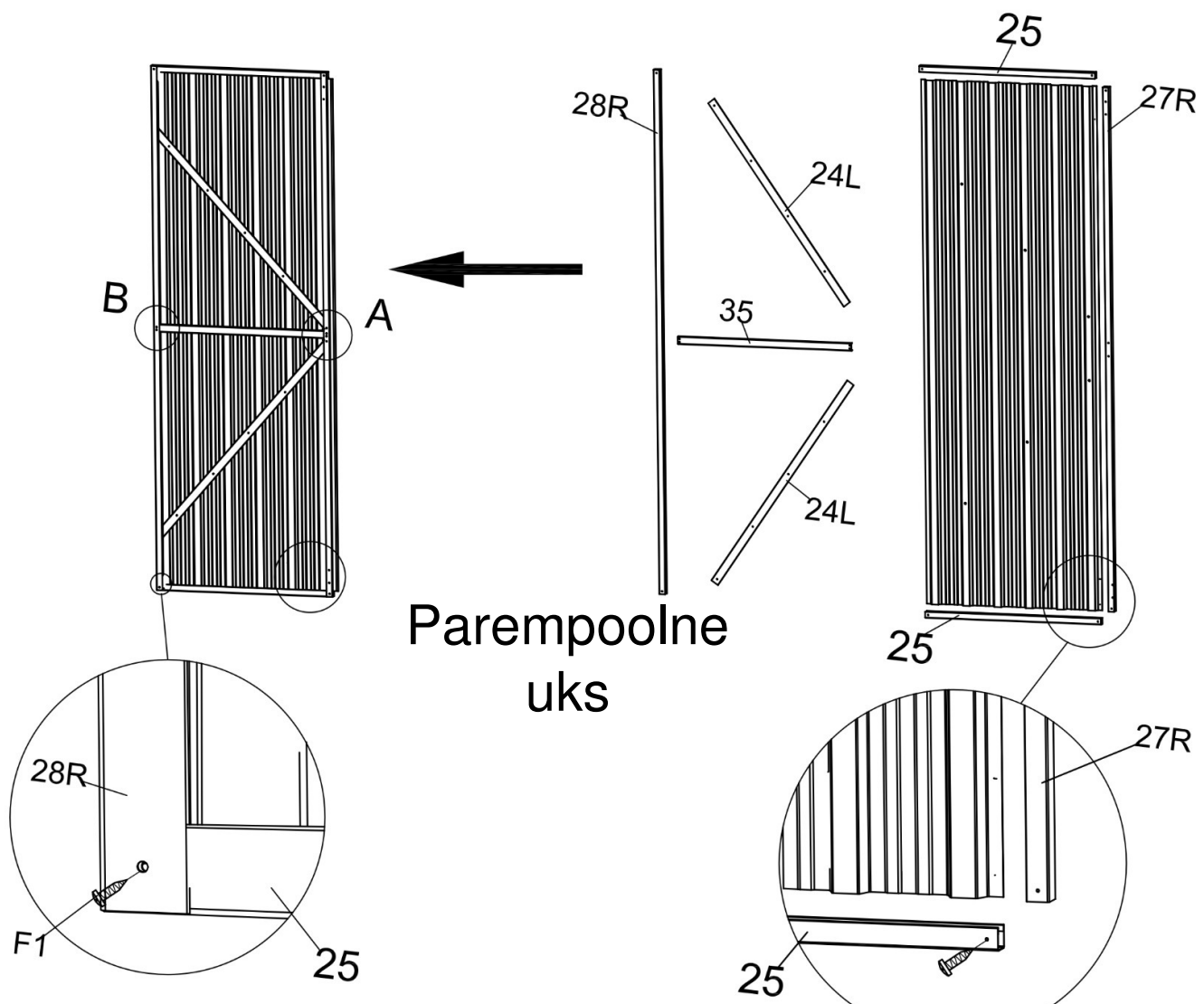

**Parempoolne uks**

DETAIL	NR	Kogus
	25	2
	27R	1
	28R	1
	24L	2
	35	1
	D2	1
	D3	1
	F1	

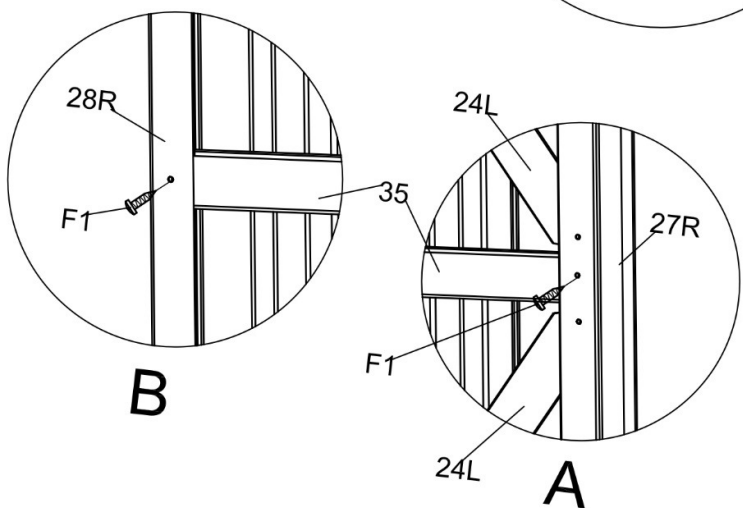





Monteerige vastavalt joonisele detailid nr (25), (27R), (28R), (24L), (35) detailide nr (D2), (D3) külge, kasutades kruvi (F1). Palun olge tähelepanelik, see on külgmise ukse tagakülg.

## UKSE MONTEERIMINE – 3

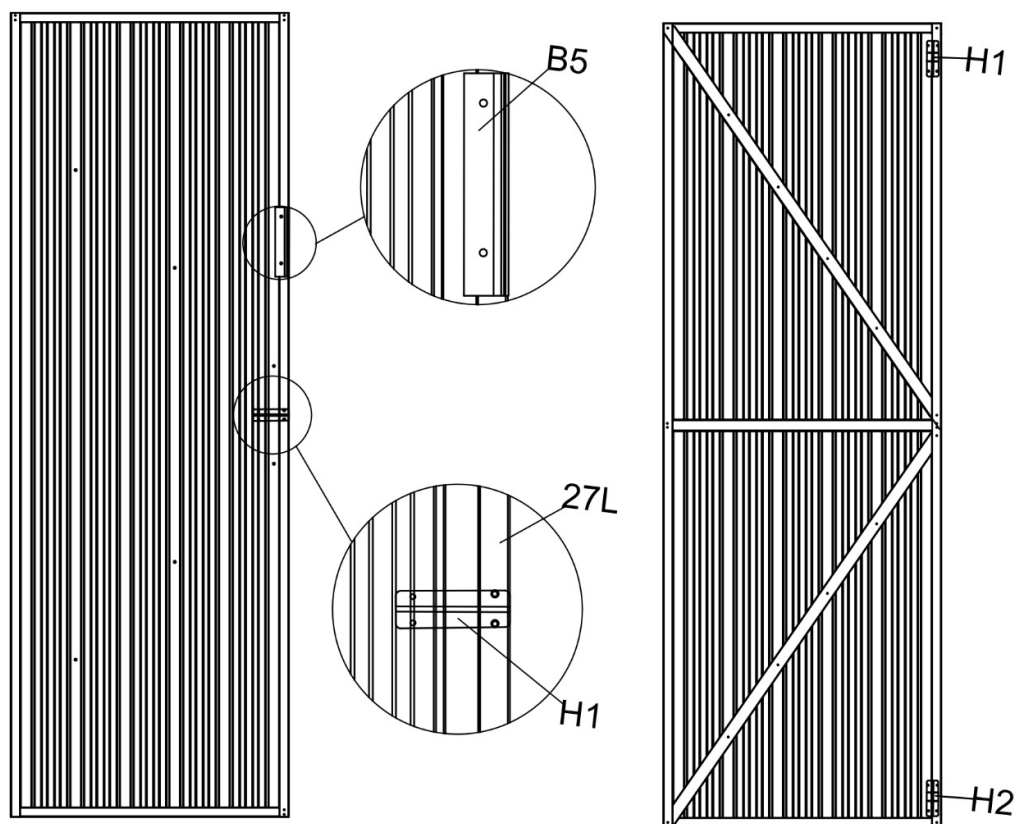
Vasakpoolne uks

Parempoolse ukse tagakülg



DETAIL	NR	Kogus
	B5	2
	H1	2
	H2	1
	F1	

Monteerige külgmise ukse esiküljele detail (B5) ning detailid (H1), (H2), kasutades kruvi (F1).

## UKSE PAIGALDAMINE

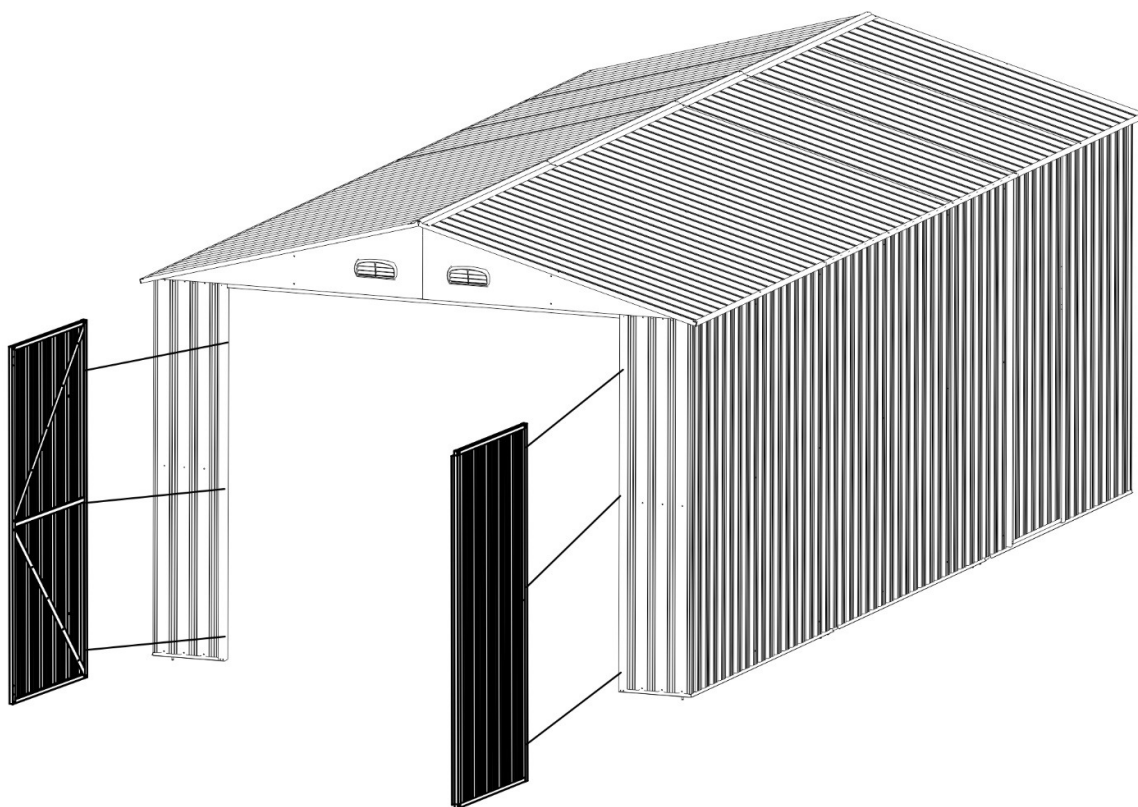

DETAIL	NR	Kogus
	F7	

Kinnitage uks detailide (5L) (5R) külge,  
kasutades detaili (B6).